

Original instructions
Tiger 20-30 kW

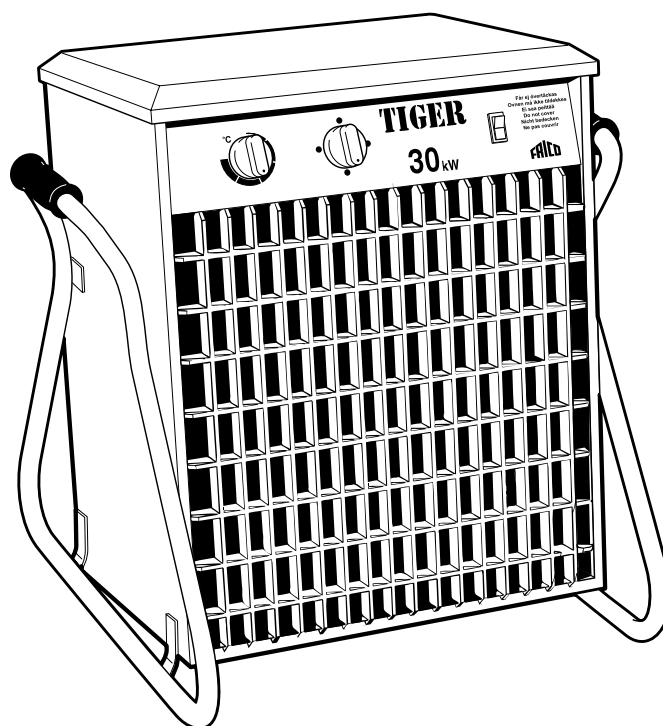

SE ... 5

GB ... 7

NO ... 9

FR ... 11

DE ... 13

FI ... 15

NL ... 17

RU ... 19

Tiger 20-30 kW

P203, P303, P305

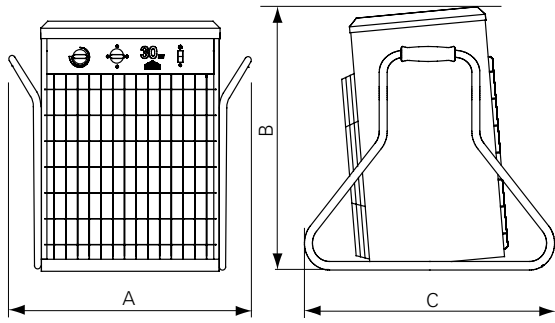

	A	B	C
	[mm]	[mm]	[mm]
P203, P303, P305	630	590	600

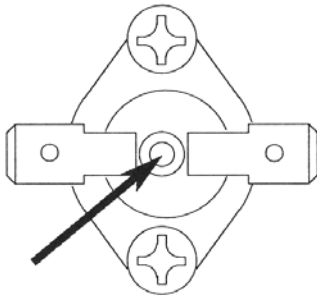
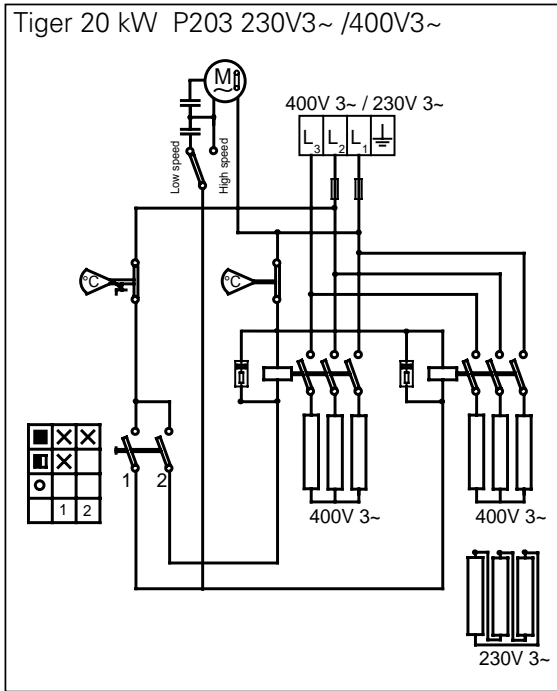
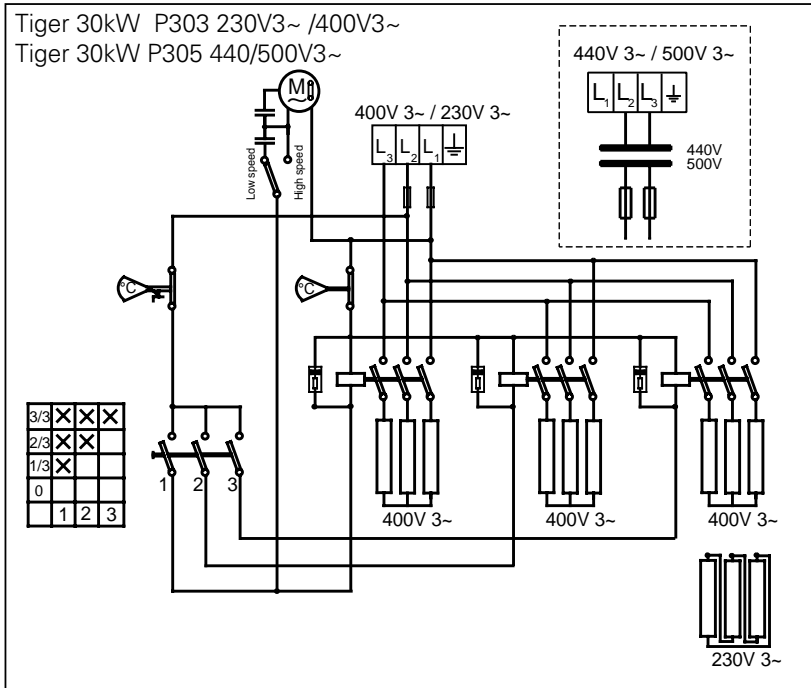

Fig. 1

Tiger 20 kW



Tiger 30 kW



Tiger 20-30 kW

Technical specifications | Fan heater Tiger, 20 and 30 kW ⚡

Type	EL-nr	Output steps [kW]	Airflow [m ³ /h]	Sound level*1 [dB(A)]	Δt**2 [°C]	Voltage [V]	Amperage [A]	HxWxD [mm]	Weight [kg]
P203	49 307 28	0/10/20	1900/2600	60	31/23	400V3~	29.5	590x630x600	26
P20323	49 307 29	0/10/20	1900/2600	60	31/23	230V3~	50	590x630x600	26
P303	49 307 30	0/10/20/30	1900/2600	52	47/34	400V3~	43.9	590x630x600	30
P30323	49 307 31	0/10/20/30	1900/2600	52	47/34	230V3~	75	590x630x600	30
P305*4		0/7.5/15/23 0/10/20/30	1900/2600	52	36/26 47/34	440V3~*3 500V3~	30.8 35.1	590x630x600	30

*1) Conditions: Distance to the unit 3 metres. Directional factor: 2. Equivalent absorption area: 200 m².

*2) Δt = temperature rise of passing air at maximum heat output and lowest/highest air flow.

*4) Can be connected to 440V3~ and 500V3~

Protection class: IP44.

CE compliant.

GB: Technical specifications	GB: Airflow	GB: Voltage	GB: Weight
SE: Tekniska data	SE: Luftflöde	SE: Spänning	SE: Vikt
NO: Tekniske data	NO: Luftstrøm	NO: Spenning	NO: Vekt
FR: Caractéristiques techniques	FR: Débit d'air	FR: Tension	FR: Poids
DE: Technische daten	DE: Luftmenge	DE: Spannung	DE: Gewicht
FI: Tekniset tiedot	FI: Ilmavirta	FI: Jännite	FI: Paino
NL: Technische specificaties	NL: Luchtstroom	NL: Voltage	NL: Gewicht
RU: Технические характеристики	RU: Расх.возд.	RU: Напряжение	RU: Вес

GB: Output steps	GB: Sound level	GB: Amperage
SE: Effektsteg	SE: Ljudnivå	SE: Ström
NO: Effektrinn	NO: Lydnivå	NO: Strøm
FR: Puissances	FR: Niveau sonore	FR: Intensité
DE: Abgabestufen	DE: Geräuschpegel	DE: Strom
FI: Tehoportaat	FI: Melutaso	FI: Virta
NL: Capaciteit	NL: Geluidsniveau	NL: Stroomsterkte
RU: Ур. мощности	RU: Ур. шума ¹	RU: Сила тока

*1) Förutsättningar: Avstånd till aggregat 3 meter. Riktningfaktor: 2. Ekvivalent absorptionsarea: 200 m².

*2) Δt = temperaturhöjning på genomgående luft vid maximal värmeeffekt och lägst respektive högst luftflöde.

*3) Kan anslutas till 440V3~ och 500V3~.

Kapslingsklass: IP44. CE-märkt.

*1) Forutsetninger: Avstand til aggregat: 3 meter. Retningsfaktor: 2. Ekvivalent absorpsjonsareal: 200 m².

*2) Δt = temperaturøkning på gjennomgående luft ved maksimal varmeeffekt, og laveste respektive høyeste luftstrøm.

*3) Kan kobles til 440V3~ og 500V3~.

Kapslingsklasse: IP44. CE-merket.

*1) Conditions : Distance à l'appareil : 3 mètres. Facteur directionnel : 2. Surface d'absorption équivalente : 200 m².

*2) Δt = augmentation de température de l'air en débit mini/maxi, sous une puissance maximale.

*3) Peut être connecté 440V3~ ou 500V3~.

Indice de protection: IP44. Marquage CE.

*1) Bedingungen: Abstand zum Gerät 3 Meter. Richtungsfaktor: 2. Äquivalente Absorptionsfläche: 200 m².

*2) Δt = Temperaturanstieg der vorbeiströmenden Luft bei max. Heizleistung und niedrigstem/höchstem Volumenstrom.

*3) Kann an 440V3~ und an 500V3~ angeschlossen werden.

Schutzart: IP44. CE-konform.

*1) Mittausjärjestelyt: Etäisyys laitteeseen 3 metriä. Suuntakerroin: 2. Ekvivalentti absorptioala: 200 m².

*2) Δt = läpivirtaavan ilman lämpötilan nousu suurimmalla lämmitysteholla ja pienimmällä/suurimmalla ilmavirralla.

*3) Voidaan kytkeä 440V3~ ja 500V3~ jännitteeseen.

Kotelointiluokka: IP44. CE-merkitty.

*1) Conditioes: Afstand tot de unit 3 meter. Richtingsfactor: 2. Equivalent absorptiegebied: 200 m².

*2) Δt = Temperatuurstijging van de passerende lucht op maximale verwarming en laagste/hoogste luchtstroom.

*3) Kan worden aangesloten op 440V3~ en 500V3~.

Beschermingsklasse: IP44. Voldoet aan CE.

*1) Условия: Расстояние от тепловентилятора 3м. Фактор направленности: 2. Эквивалентная площадь звукопоглощения: 200м².

*2) Δt = увеличение температуры проходящего воздуха при полной мощности.

*3) Может подключаться к сети 440В3~ или 500В3~.

Класс защиты: IP44. Сертифицированы ГОСТ, стандарт CE.

Инструкция по установке и пользованию

Общие положения

Внимательно изучите настоящую инструкцию до начала монтажа и эксплуатации. Сохраните данную инструкцию для возможных обращений в будущем.

Оборудование может быть использовано только по назначению, определенному данной Инструкцией. Гарантия распространяется на установки, выполненные и используемые в соответствии с требованиями и предписаниями настоящей Инструкции.

Назначение

Модель Tiger – это компактные и высоконадежные приборы с широким спектром применения. В основном используются в переносном варианте. Tiger 20 и 30кВт применяется для обогрева и осушки помещений, где потребности в мощности значительны. Типичными местами использования являются строительные площадки, производственные и складские помещения.
Класс защиты: IP44.

Электроподключение

Все модели серии Tiger поставляются с кабелем длиной 1,8 метра. Модели P203, P303 и P305 поставляются с кабелем без вилки. Модель P305 подключается к сети 440В3~ и 500В3~.

Запуск (E)

При первом включении после долгого перерыва может появляться небольшой дым или ощущаться запах от сгорания пыли на нагревательных элементах. Эти проявления вполне допустимы и после непродолжительного использования прибора они исчезают.

Работа

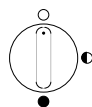

Положение переключателя мощности см. Технические данные.



Рабочий диапазон термостата 5 - 35 °С.

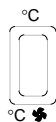

Трехступенчатая (0-1/2-1/1) регулировка воздушного потока.

Если агрегат не начнет работать при первом включении, значит при транспортировке ограничитель температуры был механически переведен в положение "срабатывания". См. раздел "перенагревание".

Монтаж

Как правило тепловентиляторы серии Tiger используются в переносном

Перенагревание

При перенагревании агрегата срабатывает ограничитель температуры. После того как агрегат остынет, и после устранения неисправности, следует вернуть ограничитель в его исходное положение. (Рис. 1)

Внимание! Все работы внутри отсека подключения должны выполняться специалистом при отключенном напряжении!

Обслуживание

Нагревательные вентиляторы обычно не требуют никакого обслуживания. Однако, загрязнение и пыль могут привести к перенагреванию вентилятора и возникновению пожара. Регулярно производите очистку агрегата.

Устройство защитного отключения (УЗО) (E)

В том случае, если прибор подключен к сети через устройство защитного отключения (УЗО), работающего по току утечки и при включении происходит его срабатывание, это может происходить вследствие влажности изоляции нагревательных элементов. Это, как правило результат длительного хранения во влажных условиях.

Это не может рассматриваться как неисправность и устраняется временным включением прибора без УЗО. Просушка может занять от нескольких часов до нескольких дней. Во избежание накопления влаги при длительных перерывах в работе рекомендуем периодически включать прибор на непродолжительное время.

Техника безопасности

- В целях защиты от поражения электрическим током приборы с электронагревом могут быть оборудованы УЗО с током утечки 300 мА .
- Запрещается использовать агрегат в непосредственной близости к ванным, душевым, прачечным или бассейну
- При работе поверхности агрегата горячи!
- Не устанавливайте агрегат на легко воспламеняющемся материале!
- Запрещается подносить или частично покрывать агрегат одеждой или другим материалом, так как перенагревание агрегата может привести к пожару!
- Нельзя устанавливать агрегат под электрической розеткой!
- Настоящий прибор не предназначен для использования детьми, людьми не прошедшими специальный инструктаж или лицами с ограниченной дееспособностью, если только они не сопровождаются или не инструктируются персоналом, ответственным за их безопасность. Дети должны быть ограничены в возможности использования прибора без наблюдения со стороны взрослых.

Main office

Frico AB
Box 102
SE-433 22 Partille
Sweden

Tel: +46 31 336 86 00
Fax: +46 31 26 28 25
mailbox@frico.se
www.frico.se

**For latest updated information and information
about your local contact: www.frico.se**